



APPROVED
by the Academic Council
of Igor Sikorsky Kyiv Polytechnic Institute
(minutes of meeting № 5 of 13.05 2024)
Chairman of the Academic Council
Mykhailo ILCHENKO



ЗАТВЕРДЖЕНО
Вченою радою
Ігоря Сікорського
(протокол № 5 від 13.05 2024 р.)
Голова Вченої ради
Михайло ІЛЬЧЕНКО

МІЖНАРОДНІ СОЦІАЛЬНІ ПРОЕКТИ ТА ВОЛОНТЕРСЬКА ДІЯЛЬНІСТЬ INTERNATIONAL SOCIAL PROJECTS AND VOLUNTEERING

ОСВІТНЬО-ПРОФЕСІЙНА ПРОГРАМА / PROFESSIONAL EDUCATIONAL PROGRAMME
ЄДЕБО іD: **18478**

Другий (магістерський) рівень вищої освіти
Спеціальність: 231 Соціальна робота
Галузь знань: 23 - Соціальна робота
Кваліфікація: магістр з соціальної роботи

Second (master) level of higher education
Speciality: 231 Social Work
Knowledge branch: 23 - Social work
Qualification: Master of Social Work

Введено в дію з 2024/2025 н.р.
наказом ректора № _____ від 10.06 2024 р.

НОД/1434/24

Enacted since 2024/2025 academic year
by rector's order No. _____ of 10.06 2024

НОД/1434/24



Київ/Kyiv
2024

ПРЕАМБУЛА/PREAMBLE

РОЗРОБЛЕНО/ELABORATED:

Керівник проектної групи / Team leader:

КАЛЬЧЕНКО Лариса, доктор педагогічних наук (13.00.05), доцент, професор кафедри філософії / Larysa KALCHENKO, Doctor of Pedagogical Sciences, Professor, Professor of the Department of Philosophy

Члени проектної групи / Team members :

БОГАЧЕВ Роман, кандидат філософських наук, доцент, завідувач кафедри філософії / Roman BOHACHNEV, Candidate of Philosophical Sciences, Associate Professor, Head of the Department of Philosophy

АРХИПОВА Світлана, доктор педагогічних наук (13.00.05), професор, професор кафедри соціального забезпечення Черкаського національного університету імені Богдана Хмельницького / Svitlana ARKHIPOVA, Doctor of Pedagogical Sciences (13.00.05), Professor, Professor of the Department of Social Work at Cherkasy National University named after Bohdan Khmelnytsky

КОСТРОМІНА Ганна, кандидат філософських наук, доцент кафедри філософії / Hanna KOSTROMINA, Candidate of Philosophical Sciences, Associate Professor of the Department of Philosophy

БОКОВЕЦЬ Ольга, PhD з психології, викладач кафедри філософії / Olga BOKOVETS, PhD in Psychology, Lecturer of the Department of Philosophy

МЕЩАН Ігор, директор Департаменту соціального захисту населення Київської обласної державної адміністрації, кандидат соціологічних наук / Ihor MESHCHAN, Director of the Department of Social Protection of the Population of the Kyiv Regional State Administration, Candidate of Sociological Sciences

РАСКВАСОВА Олеся, здобувач вищої освіти, перший (бакалаврський) рівень вищої освіти / Undergraduate student, first (bachelor's) level of higher education

РУДЕНКО Тамара, кандидат філософських наук, доцент, доцент кафедри Філософії / Tamara RUDENKO, Candidate of Philosophical Sciences, Associate Professor, Associate Professor at the Department of Philosophy

ШКОЛЯР Лілія, доцент, кандидат педагогічних наук (13.00.05), доцент кафедри філософії / Liliya SHKOLYAR, Candidate of Pedagogical Sciences, Associate Professor, Associate Professor at the Department of Philosophy

ПОГОДЖЕНО/AGREED:

Науково-методична комісія КПІ ім. Ігоря Сікорського зі спеціальності 231 «Соціальна робота» / The Scientific and Methodological Commission of the University on speciality 231 Social Work
Голова НМКУ-231 Соціальна робота / Head of Scientific and Methodical Board in specialty -231 Social Work

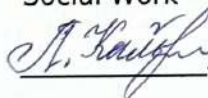
 Лариса КАЛЬЧЕНКО / Larysa KALCHENKO

(протокол № 4 від «30» квітня 2024 р.) / (minutes of meeting № 4 of april 2024)

Методична рада КПІ ім. Ігоря Сікорського / The Methodological Council of Igor Sikorsky Kyiv Polytechnic Institute
Голова Методичної ради / Head of Methodical Board

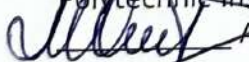
 Анатолій МЕЛЬНИЧЕНКО / Anatolii MELNYCHENKO

(протокол № 7 від «9» 05 2024 р.) / (minutes of meeting № 7 of 9.05 2024)

ВРАХОВАНО/CONSIDERED:

Рекомендації та пропозиції

- фахівців у галузі соціальної роботи (стейкхолдерів, НПП наукових установ та закладів вищої освіти України):

1. ПЕТРОЧКО Жанна, доктор педагогічних наук (13.00.05), професор, професор кафедри соціальної педагогіки та соціальної роботи Київського університету імені Бориса Грінченка,

2. Шандрук Сергій, доктор психологічних наук, професор, директор навчально-наукового центру моніторингу якості освіти та методичної роботи, професор кафедри психології та соціальної роботи Західноукраїнського національного університету (Класичний університет Тернополя).

3. КУТАФ'ЄВ Микола – директор Громадської спілки «Всеукраїнське об'єднання надавачів соціальних та реабілітаційних послуг» (м.Київ).

4. ТУНТУЄВА Світлана, кандидат педагогічних наук (13.00.05), доцент, проєктний менеджер Національного офісу МБО "БФ"СОС Дитячі Містечка" Україна (Київ);

- колективу науково-педагогічних працівників кафедри філософії;

- здобувачів вищої освіти, які навчаються за освітньою програмою;

- фахівців навчально-методичного відділу КПІ ім. Ігоря Сікорського.

Освітню програму обговорено після надходження рекомендацій та пропозицій від стейкхолдерів і схвалено на розширеному засіданні кафедри філософії (протокол № 22 від «30» квітня 2024 р.).

Recommendations and proposals:

Experts in the field of social work (stakeholders, NGOs, research institutions, and higher education institutions in Ukraine):

1. Zhanna PETROCHKO, *Doctor of Pedagogical Sciences* (13.00.05), Professor, Professor of the Department of Social Pedagogy and Social Work of the Boris Grinchenko Kyiv University.

2. Serhiy SHANDRUK, *Doctor of Science in Psychology*, Professor, Director of the Research and Training Center for Quality Monitoring of Education and Methodological Work, Professor of the Department of Psychology and Social Work of the Western Ukrainian National University (Classical University of Ternopil).

3. Mykola KUTAFYOV - Director of the Public Union "All-Ukrainian Association of Providers of Social and Rehabilitation Services" (Kyiv).

4. Svitlana TUNTUEVA, *Candidate of Pedagogical Sciences* (13.00.05), Associate Professor, Project Manager of the National Office of the International Charitable Foundation "SOS Children's Villages" Ukraine (Kyiv)

- *Scientific and pedagogical staff of the Department of Philosophy;*

- *Higher education students enrolled in the educational program;*

- *Specialists of the Educational and Methodological Department of Igor Sikorsky Kyiv Polytechnic Institute.*

EPP was discussed, reviewed upon the receiving of all suggestions and proposals from students and EPP alumni and it was approved during the extended meeting of department of Philosophy (протокол № 22 від «30» april 2024 p.).

Еволюція ОП/Evolution of the EP

У 1996 році на факультеті соціології було розпочато підготовку здобувачів вищої освіти за спеціальністю 231 Соціальна робота за бакалаврським і магістерським рівнями вищої освіти. У 2008 році відбулось об'єднання факультетів соціології і права та згідно наказу ректора університету кафедра політології, соціології та соціальної роботи набула статусу випускової зі спеціальності «Соціальна робота» (спеціалізація «Соціальна робота з молоддю та сім'єю»).

Закріплення за кафедрою філософії спеціальності Соціальна робота відбулося у 2018 році згідно рішення Вченої ради факультету соціології і права.

Враховуючи тенденції останніх років щодо суттєвих змін в соціально-економічній та політичній сферах, зокрема, поглибленням економічного спаду, збільшенням кількості мігрантів, переселенців й осіб, які потребують соціальної допомоги та необхідності включення в ці процеси соціально-активних громадян, виникла потреба у підготовці відповідних фахівців. Колективом кафедри філософії, враховуючи означенні фактори, було прийняте рішення про розробку та акредитацію **нової освітньої програми «Міжнародні соціальні проекти та волонтерська діяльність»**, яка пройшла акредитацію у 2020 році.

Починаючи з 2022 року, у зв'язку із початком повномасштабного вторгнення РФ в Україну та враховуючи нові виклики і соціальні зміни пов'язані з цим в українському суспільстві та соціальній політиці держави, а також високим запитом здобувачів на підсилення психологічної та військової освітніх складових у освітній програмі, розширенням групи забезпечення ОП та введенням до її складу, в якості викладачів фахівців-практиків галузі соціальна робота, стейкхолдерів, рекомендаціями представників академічної спільноти (які виступали рецензентами ОПП), до змісту **ОПП 2022-2023 років** було внесено зміни. Зокрема, до переліку вибіркового ОК додано: *Технології вирішення та попередження конфліктів в соціальній роботі.*

Зміни до ОПП «Міжнародні соціальні проекти та волонтерська діяльність» другого (магістерського) рівня ВО є не значними, а саме: ще у 2023-2024 н.р. було введено ОК «Коучинг в соціальній роботі», потужний інтерес до вивчення якого дійсно підтвердив вибір тем наукових досліджень в частині виконання магістерських дисертацій за тематикою даного ОК, що успішно були захищені здобувачами вже в січні 2024 року, а також обраними темами для виступів на науково-практичній конференції кафедри в листопаді 2023 року. У змістовній частині ОПП 2024-2025 н.р. зміни торкнулись лише ОК «Курсова робота», що виконувалась у 1 семестрі, яка була ліквідована через необхідність збільшення кількості кредитів в ОК з точкою контролю «іспит», що дозволило збільшити кількість кредитів в ОК «Соціальний супровід клієнтів» до 5 та змінити точку контролю з заліку на іспит.

До змісту **ОПП 2023-2024 років** були внесені зміни й відповідно – нові вибіркові ОК, серед яких: *Військова психологія; Кризове консультування; Технології СР: вітчизняний і зарубіжний досвід; Соціальна робота в громадах.* Зокрема, до переліку вибіркового ОК додано: *«Побудова довіри та емпатія у спілкуванні», «Плейбек театр як інструмент СР з різними громадами», «Інклюзивний підхід в організації та проведенні соціальних і творчих заходів», «Соціальна геронтологія».*

Зміни до ОПП 2024-2025 років

Включено вибіркового ОК «*Раннє втручання і технології допомоги дітям раннього віку з порушеннями розвитку*» (у зв'язку зі змінами в освітньому стандарті спеціальності).

Згідно ініціативи Міністерства освіти і науки України з погодження Державною регуляторною службою України проекту постанови Кабінету Міністрів України «Про внесення змін до Переліку галузей знань і спеціальностей, за якими здійснюється підготовка здобувачів вищої освіти» щодо майбутньої вступної кампанії та пропозиції нової назви галузі знань «Охорона здоров'я та соціальне забезпечення», до якої пропонується віднести спеціальність 231 «Соціальна робота», назва якої також змінюється на І 10 «Соціальна робота й консультування», враховуючи можливі майбутні зміни, до ОПП було внесено наступні вибіркові освітні компоненти: *Введення в психологічне консультування; Психічне здоров'я особи та спільноти; Кризове психотерапевтичне консультування; Превенція і промоція психічного здоров'я; Основи фізичної реабілітації; Основи ерготерапії та соціальної адаптації; Девіантологія.*

In 1996, the training of higher education students in specialty 231 Social Work was initiated at the Faculty of Sociology for Bachelor's and Master's levels of higher education. In 2008, the faculties of sociology and law merged and according to the university rector's order, the Department of Political Science, Sociology, and Social Work was granted the status of the graduating department in the specialty "Social Work" (specialization "Social Work with Youth and Family").

The Department of Philosophy was assigned the responsibility for the Social Work specialization in 2018, according to the decision of the Academic Council of the Faculty of Sociology and Law.

Considering the trends of recent years regarding significant changes in the socio-economic and political spheres, in particular, the deepening of the economic downturn, the increase in the number of migrants, internally displaced persons and people in need of social assistance and the need to involve socially active citizens in these processes, there was a need to train relevant specialists. Taking into account the indicated factors, the staff of the Department of Philosophy made a decision to develop a new educational program "International Social Projects and Volunteering" which was accredited in 2021.

Starting in 2022, in connection with the start of the full-scale invasion of the Russian Federation into Ukraine and taking into account the new challenges and social changes in Ukrainian society and the state's social policy, as well as the high demand from applicants to strengthen the psychological and military educational components in the educational program, the expansion of the EPP support group and the introduction to its composition, as teachers of practitioners in the field of social work, stakeholders, recommendations of representatives of the academic community (who acted as reviewers of the EPP), changes were made to the content of the EPP 2022-2023. In particular, the following were added to the list of elective ECs: Technologies for resolving and preventing conflicts in social work.

The changes to the educational and professional program "International Social Projects and Volunteering" at the second (master's) level of higher education are minor: the course/ Education Component (EC) "Coaching in Social Work" was introduced in the 2023-2024 academic year. The strong interest in this course is evidenced by the selection of research topics for master's theses on this subject, which were successfully defended by students in January 2024, as well as the topics chosen for presentations at the department's scientific-practical conference in November 2023. In the content part of the program for the 2024-2025 academic year, the changes affected only the EC "Coursework" which was carried out in the first semester. This course was eliminated in order to increase the number of credits in ECs with an "exam" control point, allowing the number of credits in the EC "Social Support for Clients" to be increased to 5 and change the control point from a test to an exam.

Changes were made to the content of the EPP 2023-2024 and we have new elective educational components, including: Military Psychology, Crisis Counseling, Social Work in Communities. In particular, the following were added to the list of elective OKs: Building trust and empathy in communication, Playback theater as a social work tool with different communities, Inclusive

approach to organizing and conducting social and creative events.

Changes to the EPP 2024-2025 include: "Early intervention and technologies of assistance to children of early age with developmental disorders" (in order to bring the EPP in correspondence with the current HE Standard in the specialty 321 Social Work).

In accordance with the initiative of the Ministry of Education and Science of Ukraine, in agreement with the State Regulatory Service of Ukraine, the draft resolution of the Cabinet of Ministers of Ukraine "On Amendments to the List of Fields of Knowledge and Specialties for Training of Higher Education Students" regarding the future admission campaign and the proposal of a new name for the field of knowledge "Health and Social Security", to which it is proposed to include specialty 231 "Social Work", the name of which is also changed to I 10 "Social Work and Counseling", taking into account possible future changes, the following elective educational components were included in the EPP: Introduction to Psychological Counseling, Mental Health of Individuals and Communities, Crisis Psychotherapy Counseling, Prevention and Promotion of Mental Health, Fundamentals of Physical Rehabilitation, Fundamentals of Occupational Therapy and Social Adaptation.

1. ПРОФІЛЬ ОСВІТНЬОЇ ПРОГРАМИ/ EDUCATIONAL PROGRAMME PROFILE

1 - Загальна інформація/General information		
Повна назва ЗВО та навчального підрозділу/Full name of Higher education institution and faculty/institute	Національний технічний університет України «Київський політехнічний інститут імені Ігоря Сікорського», Факультет соціології і права	National Technical University of Ukraine «Igor Sikorsky Kyiv Polytechnic Institute», Faculty of Sociology and Law
Ступінь вищої освіти та назва кваліфікації/Higher education degree and qualification title	Ступінь магістра магістр з соціальної роботи	Master Degree Master of Social Work
Офіційна назва ОП/Educational programme official title	Міжнародні соціальні проекти та волонтерська діяльність	International Social Projects and Volunteering
Тип диплому та обсяг ОП/Diploma type and EP scope	Диплом магістра, 90 кредитів ЄКТС, термін навчання 1 рік 4 місяці	Master diploma, 90 credits ECTS, training period 1 year 4 month
Наявність акредитації/Prior accreditation	Акредитовано НАЗЯВО, сертифікат 5484 від 2023-07-07 дійсний до 2026-07-01	Accredited by NAQA, certificate No 5484 from 2023-07-07 valid to 2026-07-01
Цикл, рівень ВО/Education cycle, level of HE	НПК України – 7 рівень QF-EHEA – другий цикл EQF-LLL – 7 рівень	NQF of Ukraine - 7 level QF-EHEA – 2 cycle EQF-LLL – 7 level
Передумови/Prerequisites	Наявність ступеня бакалавра	Bachelor Degree
Форми здобуття освіти/ Forms of Education	Очна (денна); Заоч.;	full-time; part-time;
Мова(и) викладання/Language (s) of instruction	Українська	Ukrainian
Інтернет-адреса розміщення ОП /URL of the educational program	https://osvita.kpi.ua/231_OPP_M_MSPVD	
2 - Мета освітньої програми/Educational programme purpose		
Забезпечити високопрофесійну підготовку компетентних, мобільних та конкурентоспроможних на ринку праці фахівців у галузі соціальної роботи на основі передового національного та міжнародного досвіду. Сформувані інтелектуальну, морально-ціннісну, психологічну, творчу готовність майбутніх фахівців до науково-дослідницької діяльності та практичної роботи з клієнтами, що потребують соціальної допомоги.	To ensure high-level training of competent, mobile and competitive in the labor market social workers based on advanced national and international experience. To form intellectual, moral-value, psychological and creative readiness of future specialists for research activities and practical work with clients in need of social assistance.	

3 - Характеристика освітньої програми/ Educational programme characteristics

Предметна область/Subject area

Галузь знань – 23 Соціальна робота
 Спеціальність – 231 Соціальна робота
Об'єкти вивчення: соціальний добробут населення, детермінанти, що на нього впливають; організаційна, управлінська, експертна, контрольно-аналітична, проектна, науково-дослідна діяльність у соціальній сфері.

Цілі навчання: підготовка фахівців, здатних розв'язувати складні задачі і проблеми у соціальній сфері або у процесі навчання, що передбачає проведення дослідження та/або здійснення інновацій та характеризується невизначеністю умов і вимог.

Теоретичний зміст: поняття, концепції, принципи соціального розвитку особи і громад, соціально-психологічної реабілітації вразливих груп населення, їх використання для пояснення закономірностей соціальних процесів, надання допомоги вразливим групам населення.

Методи, методики та технології: методи і технології збирання, обробки та інтерпретації результатів дослідження у соціальній сфері та сфері наукового дослідження.

Інструменти та обладнання: сучасні універсальні та спеціалізовані інформаційні системи та програмні продукти, що застосовуються в соціальній сфері та в сфері наукового дослідження.

Knowledge branch: 23 Social Work
 Speciality: 231 Social Work
Objects of Study: Social welfare of the population, affected determinants; organizational, managerial, expert, control and analytical, project, research activities in the social sphere.

Learning Objectives: To train specialists capable of solving complex tasks and problems in the social sphere or in the learning process, which involves conducting research and/or implementing innovations and is characterized by uncertainty of conditions and requirements.

Theoretical Content: Concepts, principles of social development of individuals and communities, social and psychological rehabilitation of vulnerable groups of the population, their use to explain the patterns of social processes, to provide assistance to vulnerable groups of the population.

Methods, Techniques and Technologies: Methods and technologies for collecting, processing and interpreting research results in the social sphere and in the field of scientific research.

Tools and Equipment: Modern universal and specialized information systems and software products used in the social sphere and in the field of scientific research.

Орієнтація ОП/Aspect

Освітньо-професійна програма зорієнтована на сучасні світові стандарти та інноваційні практики соціальної роботи, правові та етичні засади.

The present educational-professional program is focused on modern world standards and innovative practices of social work, legal and ethical principles.

Основний фокус ОП/Main focus

ОПП спрямована на:

- формування загальних і фахових компетентностей для розробки та втілення нових проєктних ідей і технологій розв'язання комплексних проблем соціальної роботи;

- підготовку кадрів у сфері менеджменту волонтерської діяльності;
- оволодіння методологією науково-дослідницької діяльності, що передбачає проведення власного наукового дослідження прикладного характеру з вирішення актуальних проблем соціальної сфери;
- розвиток умінь та формування навичок педагогічної діяльності, з метою оволодіння методикою викладання дисциплін соціально-гуманітарного циклу.

Ключові слова: соціальна політика, соціальні проєкти, проєктні технології, волонтерська діяльність, менеджмент волонтерської діяльності, соціальні послуги, методологія наукового дослідження.

The educational-professional program is aimed at:

- Developing general and professional competencies for the development and implementation of new project ideas and technologies for solving complex social work problems.
- Training personnel in the field of volunteer management.
- Mastering the methodology of scientific research, which involves conducting one's own applied scientific research to solve topical problems of the social sphere.
- Developing and forming skills for pedagogical activity, with the aim of mastering the methodology of teaching social and humanitarian disciplines.

Keywords: social policy, social projects, project technologies, volunteer activity, volunteer management, social services, methodology of scientific research.

Особливості ОП/Features	
Соціальна робота в контексті менеджменту проєктної та волонтерської діяльності. Організація освітнього процесу за ОПП побудована на дослідницьких засадах сфери соціальної роботи та проєктної діяльності з урахуванням принципів міждисциплінарного і практико орієнтованого підходів	Social work in the context of project and volunteer management The organization of the educational process of EPP is based on the research foundations of the field of social work and project activity, taking into account the principles of an interdisciplinary and practice-oriented approach.

4 - Придатність випускників до працевлаштування та подальшого навчання/ Eligibility of graduates for employment and further study

Придатність до працевлаштування/Eligibility for employment

Здобувачі другого (магістерського) рівня вищої освіти можуть бути працевлаштовані за фахом у закладах (установах, організаціях) державного і регіонального управління, соціального захисту та надання соціальних послуг, охорони здоров'я, освіти, культури (державного і приватного секторів), правоохоронній сфері та сфері національної безпеки, у районних, міських, районних у містах, районних у місті Києві центрах соціальних служб тощо на посадах згідно Класифікатору професій України (ДК 003:2010), серед яких:

- 1210.1/80 Керівник (начальник) установи соціального захисту населення
- 1229.1 Заступник директора департаменту – начальник відділу
- 1229.3 Директор центру соціальних служб для сім'ї, дітей та молоді
- 1229.3/23898/80, 76 Начальник відділу (місцеві органи державної влади)
- 1238 Керівник проектів та програм у сфері матеріального (нематеріального) виробництва
- 1483 Менеджер (управитель) у соціальній сфері
- 2340/24314/80 Педагог соціальний
- 2352/22646 Інспектор з охорони дитинства, інспектор служб у справах дітей виконкомів місцевих рад, працівник органів опіки
- 2412.2 Фахівець з питань зайнятості/Фахівець з профорієнтації
- 2419.2 Професіонал з інноваційної діяльності
- 2419.3 Державний соціальний інспектор
- 2442.2 Фахівець з урегулювання конфліктів та медіації у соціально-політичній сфері
- 2446 Професіонали в галузі соціального захисту населення
- 2446.2 Соціальний працівник
- 2446.2 Вихователь виправно-трудового закладу, наглядач в громадському центрі, наглядач за умовно засудженими
- 2446.2 Фахівець з допомоги неблагополучним родинам, грошової допомоги дітям
- 2446.2/24768/80 Фахівець із соціальної роботи
- 3460 Фахівець з вирішення конфліктів (побутова сфера)

Graduates of the second (master's) level of higher education can be employed in their specialty in institutions (institutions, organizations) of state and regional administration, social protection and social services, healthcare, education, culture (public and private sectors), law enforcement and national security, in district, city, district in cities, district in the city of Kyiv centers of social services, etc. in positions according to the Classifier of Professions of Ukraine (SK 003:2010), including:

- 1210.1/80 Head (head) of social protection institution
- 1229.1 Deputy Director of the Department - Head of the Department
- 1229.3 Director of the Center for Social Services for Families, Children and Youth
- 1229.3/23898/80, 76 Head of the Department (local government bodies)
- 1238 Project and program manager in the field of material (intangible) production
- 1483 Manager (manager) in the social sphere
- 2340/24314/80 Social educator
- 2352/22646 Child protection inspector, inspector of children's services of local councils, employee of guardianship bodies
- 2412.2 Employment Specialist/Career Guidance Specialist
- 2419.2 Innovation professional
- 2419.3 State social inspector
- 2442.2 Conflict resolution and mediation specialist in the social and political sphere
- 2446 Professionals in the field of social protection of the population
- 2446.2 Social worker
- 2446.2 Educator of a correctional labor institution, supervisor in a community center, supervisor of conditionally convicted persons
- 2446.2 Specialist in helping dysfunctional families, financial assistance to children
- 2446.2/24768/80 Social worker
- 3460 Conflict resolution specialist (household)

Подальше навчання/Further study

Продовження навчання на третьому (освітньо-науковому) рівні вищої освіти та/або набуття додаткових кваліфікацій в системі освіти дорослих.

Continuation of education at the third (educational and scientific) level of higher education and / or acquisition of additional qualifications in the system of postgraduate education

5 - Викладання та оцінювання/Teaching and assessment

Викладання та навчання/Teaching and studying

В основі побудови освітнього процесу закладено студентоцентризований підхід, який ґрунтується на реалізації принципів академічної свободи, соціальної відповідальності, партнерства викладача і здобувача вищої освіти, їх активності та суб'єктності, академічної доброчесності, системності і науковості викладання. Процес викладання передбачає застосування класичних, інноваційних, активних, інтерактивних форм та методів навчання, а також спрямовано на самовдосконалення і фахову самоосвіту всіх учасників освітнього процесу.

The educational process is based on a student-centered approach, which is based on the implementation of the principles of academic freedom, social responsibility, partnership between teachers and students, their activity and subjectivity, academic integrity, consistency and scientific teaching. The teaching process involves the use of classical, innovative, active, interactive forms and methods of teaching, and is also aimed at self-improvement and professional self-education of all participants in the educational process.

Оцінювання/Assessment

Поточний контроль здійснюється згідно до Положення про поточний, календарний та семестровий контроль результатів навчання в КПІ ім. Ігоря Сікорського у вигляді модульного оцінювання, контрольних робіт, індивідуальних завдань тощо та семестрового контролю у вигляді усних і письмових екзаменів, заліків, захисту курсових та кваліфікаційної роботи. Оцінювання досягнень студентів відбувається відповідно до Положення про систему оцінювання результатів навчання в КПІ ім. Ігоря Сікорського. Дане Положення передбачає існування двох типів рейтингової системи оцінювання (PCO):

- **PCO першого типу** передбачає оцінювання результатів навчальної діяльності здобувача впродовж семестру – проходження або виконання певних видів робіт, передбачених заходами поточного контролю;
- **PCO другого типу** складається з двох складових: стартової – оцінювання навчальної діяльності здобувача впродовж семестру (передбачено заходами поточного контролю) та підсумкової – оцінювання результатів навчальної діяльності здобувача під час проведення семестрового контролю. Оцінювання результатів навчання здійснюється за 100-бальною шкалою з подальшим переведенням до оцінок за університетською шкалою. Незалежно від типу PCO нижня межа позитивного оцінювання кожного контрольного заходу має бути не менше 60 % від загальної кількості. Заохочувальні бали передбачаються за виконання творчих робіт з дисципліни (участь у факультетських, інститутських олімпіадах з навчальних дисциплін, участь у конкурсах робіт, підготовка оглядів наукових праць тощо).

Current control is carried out in accordance with the Regulations on current, calendar, and semester control of learning outcomes at Igor Sikorsky Kyiv Polytechnic Institute in the form of modular assessment, tests, individual assignments, etc., and semester control in the form of oral and written exams, tests, defense of coursework and qualification work. The assessment of students' achievements is carried out in accordance with the Regulations on the system of assessing learning outcomes at Igor Sikorsky Kyiv Polytechnic Institute. This Regulation provides for the existence of two types of rating assessment systems (RAS):

- **RAS of the first type** provides for the assessment of the results of the student's educational activity during the semester - passing or performing certain types of work provided for by current control measures;
- **RAS of the second type** consists of two components: the starting one - the assessment of the student's educational activity during the semester (provided for by current control measures) and the final one - the assessment of the results of the student's educational activity during the semester control.

The assessment of learning outcomes is carried out on a 100-point scale with subsequent conversion to grades according to the university scale. Regardless of the type of RAS, the lower limit of a positive assessment of each control event must be at least 60% of the total. Incentive points are provided for the performance of creative work in the discipline (participation in faculty, institute Olympiads in academic disciplines, participation in competitions of works, preparation of reviews of scientific papers, etc.).

6 - Програмні компетентності/Programme competencies		
Інтегральна компетентність/Integral competence		
Здатність розв'язувати складні задачі і проблеми у галузі соціальної роботи або у процесі навчання, що передбачає проведення досліджень та/або здійснення інновацій та характеризується невизначеністю умов і вимог.		The ability to solve complex tasks and problems in the field of social work or in the learning process which involves conducting research and/or innovation and is characterized by uncertainty of conditions and requirements.
Загальні компетентності (ЗК)/General competencies		
ЗК-01	Здатність до абстрактного мислення, аналізу та синтезу.	Ability to abstractly think, analyze and synthesize.
ЗК-02	Здатність розробляти і управляти проектами.	Ability to develop and manage projects.
ЗК-03	Здатність оцінювати та забезпечувати якість виконуваних робіт.	Ability to assess and ensure the quality of work performed.
ЗК-04	Здатність спілкуватися іноземною мовою.	Ability to communicate in a foreign language.
ЗК-05	Здатність проведення досліджень на відповідному рівні.	Ability to conduct research at an appropriate level.
ЗК-06	Здатність виявляти ініціативу та підприємливість.	Ability to show initiative and entrepreneurship.
ЗК-07	Здатність до адаптації та дії в новій ситуації.	Ability to adapt and act in a new situation.
ЗК-08	Здатність генерувати нові ідеї (креативність).	Ability to generate new ideas (creativity).
ЗК-09	Навички міжособистісної взаємодії.	Interpersonal interaction skills.
ЗК-10	Здатність працювати в команді.	Ability to work in a team.
Фахові компетентності (ФК)/Professional competencies		
ФК-01	Здатність до розуміння та використання сучасних теорій, методологій і методів соціальних та інших наук, у тому числі методи математичної статистики та кількісні соціологічні методи, стосовно завдань фундаментальних і прикладних досліджень у галузі соціальної роботи.	Ability to understand and use modern theories, methodologies, and methods of social and other sciences, including methods of mathematical statistics and quantitative sociological methods, in relation to the tasks of fundamental and applied research in the field of social work.
ФК-02	Здатність до виявлення соціально значимих проблем і факторів досягнення соціального благополуччя різних груп населення.	Ability to identify socially significant problems and factors of achieving social well-being of different population groups.
ФК-03	Здатність професійно діагностувати, прогнозувати, проектувати та моделювати соціальні ситуації, в тому числі на етапі раннього втручання.	Ability to professionally diagnose, predict, design, and model social situations, including at the stage of early intervention.
ФК-04	Здатність до впровадження методів і технологій інноваційного практикування та управління в системі соціальної роботи. А	Ability to implement methods and technologies of innovative practice and management in the social work system.
ФК-05	Здатність спілкуватися з представниками інших професійних груп різного рівня (експертами з інших галузей/видів економічної діяльності), налагоджувати взаємодію державних, громадських і комерційних організацій на підґрунті соціального партнерства.	Ability to communicate with representatives of other professional groups of different levels (experts from other industries/types of economic activity), to establish interaction between state, public, and commercial organizations on the basis of social partnership.
ФК-06	Здатність до оцінки процесу і результату професійної діяльності та якості соціальних послуг.	Ability to evaluate the process and result of professional activity and the quality of social services.

ФК-0 7	Здатність до професійної рефлексії.	Ability for professional reflection.
ФК-0 8	Здатність до спільної діяльності та групової мотивації, фасилітації процесів прийняття групових рішень.	Ability for teamwork and group motivation, facilitation of group decision-making processes.
ФК-0 9	Здатність доводити знання та власні висновки до фахівців та нефахівців.	Ability to communicate knowledge and own conclusions to specialists and non-specialists.
ФК-1 0	Здатність виявляти ініціативу та підприємливість задля вирішення соціальних проблем через упровадження соціальних інновацій.	Ability to show initiative and entrepreneurship in solving social problems through the introduction of social innovations.
ФК-1 1	Здатність виявляти професійну ідентичність та діяти згідно з цінностями соціальної роботи.	Ability to demonstrate professional identity and act in accordance with the values of social work.
ФК-1 2	Здатність до критичного оцінювання соціальних наслідків політики у сфері прав людини, соціальної інклюзії та сталого розвитку суспільства.	Ability to critically evaluate the social consequences of policy in the field of human rights, social inclusion, and sustainable development of society.
ФК-1 3	Здатність до формування позитивного іміджу професії, її статусу в суспільстві.	Ability to form a positive image of the profession, its status in society.
ФК-1 4	Здатність до ефективного менеджменту організації у сфері соціальної роботи.	Ability to effectively manage an organization in the field of social work.
ФК-1 5	Здатність до розроблення, апробації та втілення соціальних проектів і технологій.	Ability to develop, test, and implement social projects and technologies.
ФК-1 6	Здатність упроваджувати результати наукового пошуку в практичну діяльність.	Ability to implement research results into practice.
ФК-1 7	Здатність до організації, стратегічного планування і управління волонтерською діяльністю, як дієвим механізмом розв'язання актуальних соціальних проблем.	Ability to organize, strategically plan and manage volunteer activities as an effective mechanism for solving current social problems.

7 - Програмні результати навчання (ПРН)/ Programme learning outcomes		
ПРН-01	Розв'язувати складні задачі і проблеми, що потребують оновлення й інтеграції знань в умовах неповної/недостатньої інформації та суперечливих вимог.	Ability to solve complex tasks and problems that require updating and integrating knowledge in conditions of incomplete/insufficient information and conflicting requirements.
ПРН-02	Критично оцінювати результати наукових досліджень і різні джерела знань про практики соціальної роботи, формулювати висновки та рекомендації щодо їх впровадження.	Ability to critically evaluate the results of scientific research and various sources of knowledge about social work practices, formulate conclusions and recommendations for their implementation.
ПРН-03	Застосовувати іноземні джерела при виконанні завдань науково-дослідної та прикладної діяльності, висловлюватися іноземною мовою, як усно, так і письмово.	Ability to use foreign sources in the performance of scientific research and applied activities, speak a foreign language both orally and in writing.
ПРН-04	Показувати глибинне знання та системне розуміння теоретичних концепцій, як із галузі соціальної роботи, так і з інших галузей соціогуманітарних наук.	Ability to demonstrate a deep knowledge and systematic understanding of theoretical concepts, both from the field of social work and from other social and humanitarian sciences.
ПРН-05	Збирати та здійснювати кількісний і якісний аналіз емпіричних даних.	Ability to collect and perform quantitative and qualitative analysis of empirical data.
ПРН-06	Самостійно й автономно знаходити інформацію необхідну для професійного зростання, опанувати її, засвоювати та продукувати нові знання, розвивати професійні навички та якості.	Ability to independently and autonomously find the information necessary for professional growth, master it, assimilate it and produce new knowledge, develop professional skills and qualities.
ПРН-07	Застосовувати загальне та спеціалізоване програмне забезпечення для вирішення професійних задач та здійснення наукового дослідження.	Ability to use general and specialized software to solve professional tasks and conduct scientific research.
ПРН-08	Автономно приймати рішення в складних і непередбачуваних ситуаціях.	Ability to make independent decisions in complex and unpredictable situations.
ПРН-09	Виконувати рефлексивні практики в контексті цінностей соціальної роботи, відповідальності, у тому числі для запобігання професійного вигорання.	Ability to implement reflective practices in the context of social work values, responsibility, including to prevent professional burnout.
ПРН-10	Аналізувати соціальний та індивідуальний контекст проблем особи, сім'ї, соціальної групи, громади, формулювати мету і завдання соціальної роботи, планувати раннє втручання в складних і непередбачуваних обставинах відповідно до цінностей соціальної роботи.	Ability to analyze the social and individual context of the problems of an individual, family, social group, community, formulate the goal and tasks of social work, plan early intervention in complex and unpredictable circumstances in accordance with the values of social work.
ПРН-11	Організовувати спільну діяльність фахівців різних галузей і непрофесіоналів, здійснювати їх підготовку до виконання завдань соціальної роботи, ініціювати командоутворення та координувати командну роботу.	Ability to organize joint activities of specialists from different fields and non-professionals, train them to perform social work tasks, initiate team building and coordinate team work.
ПРН-12	Оцінювати соціальні наслідки політики у сфері прав людини, соціальної інклюзії та сталого розвитку суспільства, розробляти рекомендації стосовно удосконалення нормативно-правового забезпечення соціальної роботи.	Ability to evaluate the social consequences of policy in the field of human rights, social inclusion and sustainable development of society, develop recommendations for improving the regulatory framework of social work.

ПРН-13	Демонструвати ініціативу, самостійність, оригінальність, генерувати нові ідеї для розв'язання завдань професійної діяльності.	Ability to demonstrate initiative, independence, originality, generate new ideas for solving professional tasks.
ПРН-14	Визначати методологію прикладного наукового дослідження та застосовувати методи кількісного та якісного аналізу результатів, у тому числі методи математичної статистики.	Ability to determine the methodology of applied scientific research and apply methods of quantitative and qualitative analysis of results, including methods of mathematical statistics.
ПРН-15	Розробляти критерії та показники ефективності професійної діяльності, застосовувати їх в оцінюванні виконаної роботи, пропонувати рекомендації щодо забезпечення якості соціальних послуг та управлінських рішень.	Ability to develop criteria and indicators of the effectiveness of professional activity, apply them in evaluating the work done, propose recommendations for ensuring the quality of social services and management decisions.
ПРН-16	Розробляти соціальні проекти на високопрофесійному рівні.	Ability to develop social projects at a high professional level.
ПРН-17	Самостійно будувати та підтримувати цілеспрямовані, професійні взаємини з широким колом людей, представниками різних спільнот і організацій, аргументувати, переконувати, вести конструктивні переговори, результативні бесіди, дискусії, толерантно ставитися до альтернативних думок.	Ability to independently build and maintain purposeful, professional relationships with a wide range of people, representatives of different communities and organizations, argue, convince, conduct constructive negotiations, productive conversations, discussions, and be tolerant of alternative opinions.
ПРН-18	Демонструвати позитивне ставлення до власної професії та відповідати своєю поведінкою етичним принципам і стандартам соціальної роботи.	Ability to demonstrate a positive attitude towards one's profession and correspond in one's behavior to the ethical principles and standards of social work.
ПРН-19	Розробляти, апробувати та втілювати соціальні проекти і технології.	Ability to develop, test, and implement social projects and technologies.
ПРН-20	Упроваджувати результати наукового пошуку в практичну діяльність.	Ability to implement research results into practice.
ПРН-21	Демонструвати стратегічне бачення організації, планування та управління волонтерськими проектами і програмами.	Ability to demonstrate strategic vision for the organization, planning and management of volunteer projects and programs.

8 - Ресурсне забезпечення реалізації програми/ Resource provision for programme implementation	
Кадрове забезпечення/Staffing	
Відповідно до кадрових вимог щодо забезпечення провадження освітньої діяльності для відповідного рівня ВО, затверджених Постановою Кабінету Міністрів України від 30.12.2015 р. № 1187 (чинна) в редакції від 24.03.2021 р. № 365. URL: https://zakon.rada.gov.ua/laws/show/365-2021-%D0%BF Передбачена системна робота щодо підвищення рівня викладання, перепідготовки, підвищення кваліфікації науково-педагогічних працівників. Реалізація програми передбачає залучення до аудиторних занять професіоналів-практиків з соціальної роботи, експертів галузі. Можлива участь закордонних фахівців та представників стейкхолдерів.	In accordance with the staff requirements for ensuring the implementation of educational activities for the corresponding level of higher education, approved by the Decree of the Cabinet of Ministers of Ukraine dated December 30, 2015 No. 1187 (in force) as amended on March 24, 2021 No. 365. https://zakon.rada.gov.ua/laws/main/index The program provides for systematic work to improve the level of teaching, retraining and advanced training of scientific and pedagogical workers. The implementation of the program involves the involvement of professional practitioners of social work and industry experts in classroom classes. The participation of foreign specialists and stakeholder representatives is possible.
Матеріально-технічне забезпечення/ Material-technical support	
Матеріально-технічне забезпечення освітньої діяльності відповідає ліцензійним вимогам (додаток 4 до Ліцензійних умов), затверджених Постановою Кабінету Міністрів України № 1187 від 30.12.2015 р. із змінами, внесеними згідно з Постановою Кабінету Міністрів України №347 від 10.05.2018 р. та Постановою Кабінету Міністрів України № 180 від 03.03.2020 р. (https://zakon.rada.gov.ua/laws/show/1187-2015%D0%BF#Text)	The material and technical support of educational activities meets the licensing requirements (Appendix 4 to the Licensing Conditions), approved by the Decree of the Cabinet of Ministers of Ukraine No. 1187 of December 30, 2015, as amended by the Decree of the Cabinet of Ministers of Ukraine No. 347 of May 10, 2018 and the Decree of the Cabinet of Ministers of Ukraine No. 180 of March 3, 2020 (https://zakon.rada.gov.ua/laws/show/1187-2015%D0%BF#Text)
Інформаційне та навчально-методичне забезпечення/ Information and methodical support of the educational process	
Інформаційне та навчально-методичне забезпечення реалізації програми відповідає ліцензійним вимогам (додаток 5 до Ліцензійних умов), затверджених Постановою Кабінету Міністрів України № 1187 від 30.12.2015 р. із змінами, внесеними згідно з Постановою Кабінету Міністрів України №347 від 10.05.2018 р. та Постановою Кабінету Міністрів України № 180 від 03.03.2020 р. (https://zakon.rada.gov.ua/laws/show/1187-2015-%D0%BF#Text)) Користування Науково-технічно бібліотекою ім. Г. І. Денисенка Національного технічного університету України «Київський політехнічний інститут імені Ігоря Сікорського»	The information and educational and methodological support for the implementation of the program meets the licensing requirements (Appendix 5 to the Licensing Conditions), approved by the Decree of the Cabinet of Ministers of Ukraine No. 1187 of December 30, 2015, as amended by the Decree of the Cabinet of Ministers of Ukraine No. 347 of May 10, 2018 and the Decree of the Cabinet of Ministers of Ukraine No. 180 of March 3, 2020. (https://zakon.rada.gov.ua/laws/show/1187-2015-%D0%BF#Text) Access to the H. I. Denysenko Scientific and Technical Library of the National Technical University of Ukraine "Igor Sikorsky Kyiv Polytechnic Institute".
9 - Академічна мобільність/Academic mobility	
Національна кредитна мобільність/National credit mobility	
Національна кредитна мобільність забезпечується на договірній основі з іншими університетами України згідно діючого законодавства. Передбачена можливість подвійного дипломування.	National credit mobility is provided on a contractual basis with other universities of Ukraine in accordance with the current legislation. The possibility of double diplomas is provided.
Міжнародна кредитна мобільність/International credit mobility	
Міжнародна кредитна мобільність реалізується у рамках програми Європейського Союзу Erasmus+ KA1 згідно угод між КПІ ім. Ігоря Сікорського та освітніми партнерами інших країн. Можлива участь у міжнародних проєктах.	International credit mobility is implemented within the framework of the European Union Erasmus+ KA1 program in accordance with agreements between Igor Sikorsky Kyiv Polytechnic Institute and educational partners of other countries. Participation in international projects is possible.
Навчання іноземних здобувачів ВО/Study of Foreign applicants of HE	
Навчання іноземних здобувачів вищої освіти може здійснюватися англійською мовою. Українська мова вивчається, як іноземна.	Education of foreign higher education students can be conducted in English. Ukrainian is studied as a foreign language.

2. ПЕРЕЛІК КОМПОНЕНТІВ ОСВІТНЬОЇ ПРОГРАМИ/COMPONENTS of EDUCATIONAL PROGRAMME

Код/Code	Освітні компоненти програми/Components	Кредитів ЕКТС/ECTS credits	Форма підсумкового контролю/Final control measure form
НОРМАТИВНІ освітні компоненти/Required (standard) components			
Обов'язкові компоненти циклу загальної підготовки/General training cycle			
30 01	Соціальний вимір сталого розвитку / Fundamentals of Sustainable Development of Society	2.0	Залік / Final test
30 02	Менеджмент інновацій у соціальній роботі / Innovation Management in Social Work	3.0	Залік / Final test
30 03	Практичний курс іноземної мови для ділової комунікації / Practical Foreign Language Course for Business Communication	3.0	Залік / Final test
Обов'язкові компоненти циклу професійної підготовки /Professional training cycle			
ПО 01	Педагогіка вищої школи / Pedagogy of High School	4.0	Залік / Final test
ПО 02	Сучасні проблеми соціальної політики в Україні та світі / Contemporary Social Policy Issues in Ukraine and the World	4.0	Екзамен / Exam
ПО 03	Соціальний супровід клієнтів / Social Support for Clients	5.0	Екзамен / Exam
ПО 04	Коучинг в соціальній роботі / Coaching in Social Work	4.0	Залік / Final test
ПО 05	Управління в сфері волонтерської діяльності / Management of Volunteer Activities	4.0	Залік / Final test
ПО 06	Методологія наукових досліджень в соціальній роботі / Methodology of Scientific Research in Social Work	4.0	Залік / Final test
ПО 07	Міжнародні та національні соціальні проекти та програми / International and National Social Projects and Volunteer Programs	5.0	Екзамен / Exam
ПО 09	Виконання магістерської дисертації / Execution of Master's Thesis	14.0	Захист / Defence
ПО 10	Практика / Practice	14.0	Залік / Final test
ВИБІРКОВІ освітні компоненти/Elective components			
Вибіркові компоненти циклу професійної підготовки/Professional training cycle			
ПВ 01	Освітній компонент 1 Ф-Каталогу / Educational Component 1 from P-Catalogue	4.0	Залік / Final test
ПВ 02	Освітній компонент 2 Ф-каталогу / Educational Component 2 from P-Catalogue	4.0	Залік / Final test
ПВ 03	Освітній компонент 3 Ф-каталогу / Educational Component 3 from P-Catalogue	4.0	Залік / Final test
ПВ 04	Освітній компонент 4 Ф-каталогу / Elective Educational Component 4 from P-Catalogue	4.0	Залік / Final test
ПВ 05	Освітній компонент 5 Ф-каталогу / Elective Educational Component 5 from P-Catalogue	4.0	Залік / Final test
ПВ 06	Освітній компонент 6 Ф-каталогу / Elective Educational Component 6 from P-Catalogue	4.0	Залік / Final test
Загальний обсяг нормативних компонентів ОП/Total scope of the required components:		66	
Загальний обсяг вибіркових компонентів ОП/Total scope of the elective components:		24	
Обсяг освітніх компонентів, що забезпечують здобуття компетентностей визначених СВО/Total scope of the educational components aimed at acquisition of competencies specified in the Higher Education Standard:		66	
ЗАГАЛЬНИЙ ОБСЯГ ОСВІТНЬОЇ ПРОГРАМИ/TOTAL SCOPE OF THE EDUCATIONAL PROGRAMME		90	

3. СТРУКТУРНО-ЛОГІЧНА СХЕМА ОСВІТНЬОЇ ПРОГРАМИ/STRUCTURAL-AND-LOGICAL SCHEME OF THE EDUCATIONAL PROGRAMME

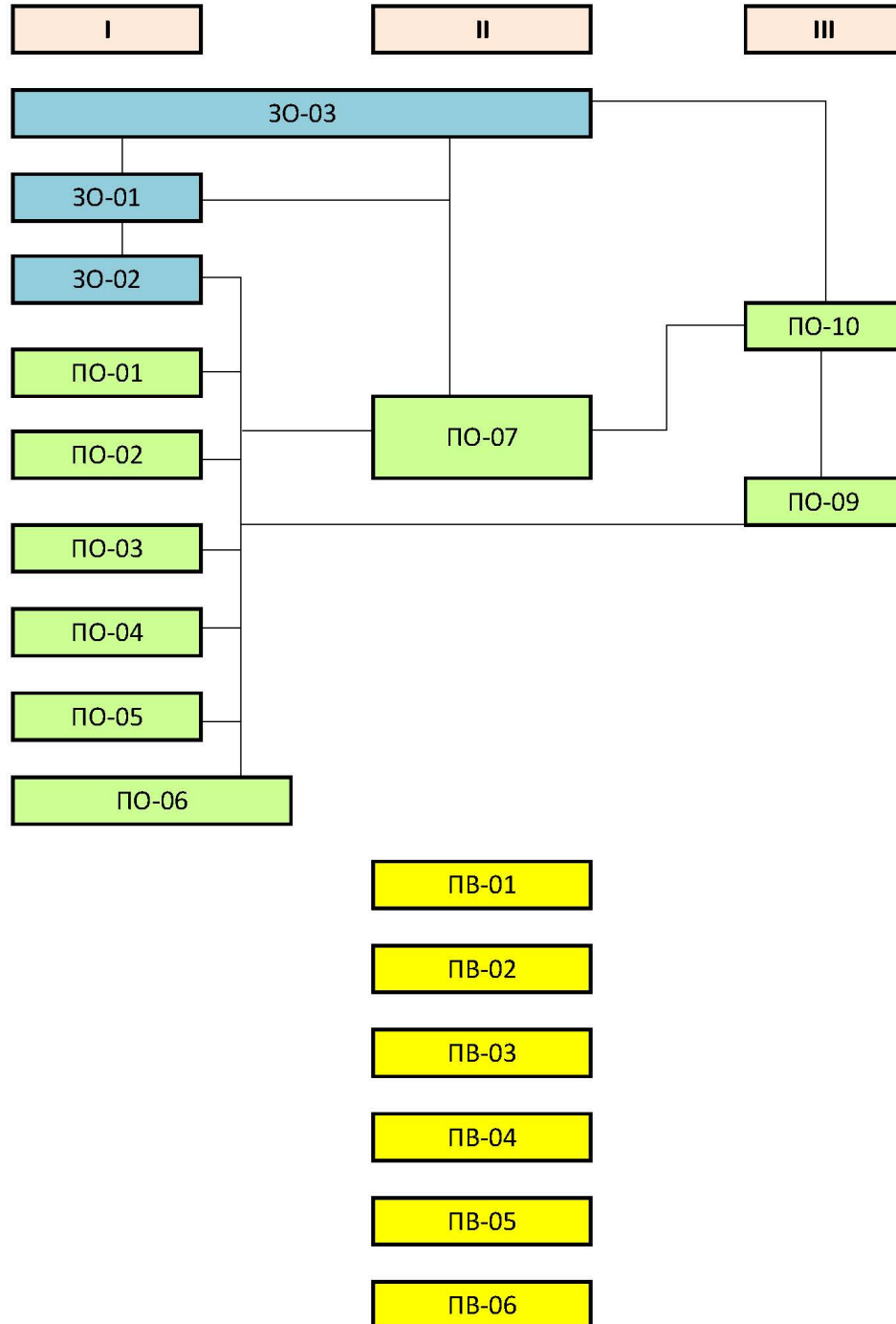

5. ФОРМА АТЕСТАЦІЇ ЗДОБУВАЧІВ ВИЩОЇ ОСВІТИ/ THE FORM OF ATTESTATION FOR DEGREE PURSUERS

Атестація здобувачів вищої освіти за освітньою програмою спеціальності 231 Соціальна робота проводиться у формі захисту кваліфікаційної роботи та завершується видачою документа встановленого зразка про присудження йому ступеня «магістр» з присвоєнням кваліфікації: магістр з соціальної роботи, за освітньо-професійною програмою «Міжнародні соціальні проекти та волонтерська діяльність».

Кваліфікаційна робота не повинна містити академічного плагіату.

Атестація у формі захисту кваліфікаційної роботи здійснюється відкрито і публічно.

The certification for the recipients of higher education according to the educational and professional program 231 "Social Work" is carried out in the form of defense of a qualification work. Graduation certification ends with the issuance of a standard document on the awarding of a master's degree with the qualification: Master of : Master of Social Work of the educational and professional program "International Social Projects and Volunteering".

The qualification work should not contain academic plagiarism.

Certification in the form of defense of a qualification work is carried out openly and publicly.

**6. МАТРИЦЯ ВІДПОВІДНОСТІ ПРОГРАМНИХ КОМПЕТЕНТНОСТЕЙ КОМПОНЕНТАМ
ОСВІТНЬОЇ ПРОГРАМИ/COMPLIANCE MATRIX OF PROGRAMME COMPETENCIES WITH
PROGRAMME COMPONENTS**

	ЗО 01	ЗО 02	ЗО 03	ПО 01	ПО 02	ПО 03	ПО 04	ПО 05	ПО 06	ПО 07	ПО 09	ПО 10
ЗК-01	X	X	X	X	X	X	X	X	X	X	X	X
ЗК-02		X				X		X		X	X	X
ЗК-03	X	X				X	X	X	X	X	X	X
ЗК-04			X								X	X
ЗК-05									X		X	X
ЗК-06		X		X		X	X	X		X	X	X
ЗК-07		X	X	X				X		X	X	X
ЗК-08			X	X		X	X	X	X	X	X	X
ЗК-09		X	X	X		X	X	X		X	X	X
ЗК-10		X	X		X			X		X		X
ФК-01				X						X	X	X
ФК-02	X	X			X	X	X	X	X	X	X	X
ФК-03						X	X		X	X	X	X
ФК-04											X	X
ФК-05		X	X	X				X		X	X	X
ФК-06		X		X		X	X	X	X	X	X	X
ФК-07				X			X				X	X
ФК-08		X	X	X		X	X	X			X	X
ФК-09	X	X	X	X	X	X	X	X	X	X	X	X
ФК-10		X		X					X	X	X	X
ФК-11		X			X	X	X	X	X	X	X	X
ФК-12	X	X			X	X	X		X	X	X	X
ФК-13	X	X			X	X	X	X	X	X	X	X
ФК-14		X						X		X	X	X
ФК-15				X		X			X	X	X	X
ФК-16											X	X
ФК-17								X		X	X	X

7. МАТРИЦЯ ЗАБЕЗПЕЧЕННЯ ПРОГРАМНИХ РЕЗУЛЬТАТІВ НАВЧАННЯ ВІДПОВІДНИМИ КОМПОНЕНТАМИ ОСВІТЬОЇ ПРОГРАМИ/ COMPLIANCE MATRIX OF PROGRAMME LEARNING OUTCOMES WITH PROGRAMME COMPONENTS

	ЗО 01	ЗО 02	ЗО 03	ПО 01	ПО 02	ПО 03	ПО 04	ПО 05	ПО 06	ПО 07	ПО 09	ПО 10
ПРН-01		X	X	X	X	X	X	X	X	X	X	X
ПРН-02									X	X	X	X
ПРН-03			X						X		X	X
ПРН-04		X		X		X	X	X	X	X	X	X
ПРН-05				X					X		X	X
ПРН-06							X		X		X	X
ПРН-07									X		X	X
ПРН-08		X						X	X	X	X	X
ПРН-09							X					X
ПРН-10						X	X		X	X	X	X
ПРН-11		X						X		X		X
ПРН-12	X				X	X	X				X	X
ПРН-13							X		X		X	X
ПРН-14									X		X	X
ПРН-15									X		X	X
ПРН-16						X	X			X	X	X
ПРН-17			X	X				X	X	X	X	X
ПРН-18											X	X
ПРН-19						X	X			X	X	X
ПРН-20											X	X
ПРН-21								X		X	X	X