

МІНІСТЕРСТВО ОСВІТИ І НАУКИ УКРАЇНИ  
НАЦІОНАЛЬНИЙ ТЕХНІЧНИЙ УНІВЕРСИТЕТ УКРАЇНИ  
«КИЇВСЬКИЙ ПОЛІТЕХНІЧНИЙ ІНСТИТУТ ІМЕНІ ІГОРЯ СІКОРСЬКОГО»



ЗАТВЕРДЖУЮ

Голова Вченої ради  
КПІ ім. Ігоря Сікорського

М. З. Згуровський

«05» 04 2018 р.

М. П.

**ОСВІТНЬО-ПРОФЕСІЙНА ПРОГРАМА**  
**ОБРАЗОТВОРЧЕ МИСТЕЦТВО**  
**FINE ARTS**

**Перший (бакалаврський) рівень вищої освіти**

**за спеціальністю**

**023 Образотворче**

**мистецтво, декоративне  
мистецтво, реставрація**

**галузі знань**

**02 Культура і мистецтво**

**кваліфікація**

**Бакалавр з образотворчого  
мистецтва, декоративного  
мистецтва, реставрації**

Ухвалено на засіданні Вченої ради університету  
від «02» 04 2018р., протокол № 4

**Розроблено робочою групою:**

Голова робочої групи

Осипова Тетяна Григорівна, кандидат технічних наук, доцент кафедри графіки Видавничо-поліграфічного інституту



Члени робочої групи:

Іванов-Ахметов Володимир Михайлович, доцент, заслужений художник України, професор кафедри графіки Видавничо-поліграфічного інституту

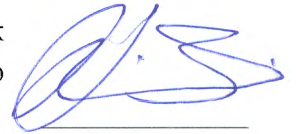

Пшеничний Юрій Володимирович, доцент, заслужений художник України, доцент кафедри графіки Видавничо-поліграфічного інституту



Руденко Олексій Валерійович, заслужений художник України, старший викладач кафедри графіки Видавничо-поліграфічного інституту



Голова науково-методичної комісії з галузі знань:

Киричок Тетяна Юріївна, доктор технічних наук, професор, директор Видавничо-поліграфічного інституту



Завідувач кафедри графіки

Жукова Наталія Анатоліївна, доктор культурології, доцент, професор кафедри

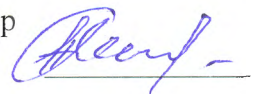

Освітня програма розглянута й ухвалена Методичною радою університету (№ 7 від «29» березня 2018 р.)

Голова Методичної ради

 Ю. І. Якименко

Вчений секретар Методичної ради

 В. П. Галовенкін

## ЗМІСТ

|   |    |
|---|----|
| 1. Профіль освітньої програми.....  | 4  |
| 2. Перелік компонент освітньої програми .....   | 9  |
| 3. Структурно-логічна схема освітньої програми .....  | 11 |
| 4. Форма випускної атестації здобувачів вищої освіти .....  | 11 |
| 5. Матриця відповідності програмних компетентностей компонентам<br>освітньої програми .....                   | 12 |
| 6. Матриця забезпечення програмних результатів навчання відповідними<br>компонентами освітньої програми ..... | 14 |

## 1. Профіль освітньої програми

### зі спеціальності 023 Образотворче мистецтво, декоративне мистецтво, реставрація

| <b>1 – Загальна інформація</b>   |  |
|--|--|
| Повна назва ЗВО та інституту/факультету  | Національний технічний університет України «Київський політехнічний інститут імені Ігоря Сікорського», Видавничо-поліграфічний інститут  |
| Ступінь вищої освіти та назва кваліфікації мовою оригіналу   | Ступінь – бакалавр<br>Кваліфікація – бакалавр з образотворчого мистецтва, декоративного мистецтва, реставрації   |
| Рівень з НРК   | 7 рівень (бакалавр)  |
| Офіційна назва освітньої програми  | Образотворче мистецтво   |
| Тип диплому та обсяг освітньої програми  | Диплом бакалавра, одиничний, 240 кредитів, термін навчання 3 роки, 10 місяців  |
| Наявність акредитації  | Сертифікат про акредитацію, серія НД-ІІ N1121458 виданий МОН України, термін дії до 1 липня 2021 р.  |
| Передумови   | Наявність повної загальної середньої освіти.<br>Творчий конкурс при вступі на спеціальність 023 «Образотворче мистецтво, декоративне мистецтво, реставрація»   |
| Мова(и) викладання   | Українська/англійська  |
| Термін дії освітньої програми  | До наступної акредитації   |
| Інтернет-адреса постійного розміщення освітньої програми   | <a href="http://graf.vpi.kpi.ua">http://graf.vpi.kpi.ua</a>  |
| <b>2 – Мета освітньої програми</b>   |  |
| Підготовка фахівця, здатного вирішувати складні спеціалізовані задачі та практичні проблеми в галузі образотворчого мистецтва. |  |
| <b>3 – Характеристика освітньої програми</b>   |  |
| Предметна область (галузь знань, спеціальність)  | Галузь знань 02 Культура і мистецтво<br>Спеціальність 023 Образотворче мистецтво, декоративне мистецтво, реставрація   |
| Орієнтація освітньої програми  | Освітньо-професійна  |
| Основний фокус освітньої програми  | Акцент на здатності професійно використовувати закони композиційної побудови для вирішення конкретних ілюстративних та проектних задач. Програма спрямована на опанування засобами виразності в образотворчому мистецтві та графіці (графічному дизайні).<br>Ключові слова: художник-графік-дизайнер, візуальна комунікація, ілюстрація. |
| Особливості програми   | Для глибшого засвоєння професійно орієнтованих дисциплін навчальними програмами кафедри передбачено лекційні та практичні заняття в навчально-творчих майстернях кафедри, музеях та на професійно дотичних виробництвах. Програма враховує новітні вимоги щодо зв'язку теорії з практикою, має експериментально-новаторський характер.   |

| <b>4 – Придатність випусників до працевлаштування та подальшого навчання</b> |  |
|--|--|
| Придатність до працевлаштування  | 3121 Фахівець з комп'ютерної графіки<br>2452.2 Художник<br>3340 Викладач початкових спеціалізованих мистецьких навчальних закладів<br>3471 Художник-виконавець, художник-оформлювач, художник-графік, дизайнер графічних робіт   |
| Подальше навчання  | Можливість продовження навчання за програмами другого рівня вищої освіти.  |
| <b>5 – Викладання та оцінювання</b>  |  |
| Викладання та навчання   | Викладання на кафедрі здійснюється кваліфікованими спеціалістами в сфері образотворчого мистецтва. Навчальна робота реалізується в межах традиційних форм: лекції, практичні та лабораторні заняття, курсові проекти і роботи; практика і екскурсії; виконання магістерської дисертації, самостійна та індивідуальна робота студента.  |
| Оцінювання   | Оцінювання знань та умінь студентів здійснюється у формі поточного та підсумкового контролю. Поточний контроль включає оцінювання знань, умінь та навичок студентів на лекціях, практичних і семінарських заняттях та під час виконання індивідуальних навчальних завдань; підсумковий контроль включає проведення семестрового екзамену, диференційованого заліку, захист кваліфікаційної роботи. |
| <b>6 – Програмні компетентності</b>  |  |
| Інтегральна компетентність   | Здатність розв'язувати спеціалізовані завдання в процесі навчання та практичні проблеми у галузі образотворчого мистецтва із застосуванням мистецьких теорій, положень і методів. Розуміння основних образних засобів в системі візуальних комунікацій та вміння їх реалізації у відповідних проектах.   |
| <b>Загальні компетентності (ЗК)</b>  |  |
| ЗК 1   | Здатність до абстрактного мислення, аналізу та синтезу   |
| ЗК 2   | Здатність застосовувати професійні знання й уміння на практиці   |
| ЗК 3   | Здатність до інноваційних пошуків  |
| ЗК 4   | Здатність гнучко адаптуватися до різних професійних ситуацій, проявляти творчий підхід, ініціативу   |
| ЗК 5   | Здатність критично оцінювати й переосмислювати накопичений досвід (власний і чужий), аналізувати свою професійну й соціальну діяльність  |
| ЗК 6   | Здатність до раціонального та вмотивованого підходу щодо створення концепції мистецького об'єкту, чітка аргументація заявлених ідей. Здатність дати професійну оцінку своїй та сторонній роботі  |
| ЗК 7   | Здатність вести дослідницьку діяльність, включаючи аналіз проблем, постановку цілей і завдань, вибір способу й методів дослідження, а також оцінку його якості. Здатність до пошуку, оброблення та аналізу інформації з різних джерел  |
| ЗК 8   | Здатність генерувати нові ідеї: формування та розвиток креативного мислення; здатність знаходити унікальні шляхи вирішення творчих завдань   |
| ЗК 9   | Здатність організовувати свою діяльність, працювати автономно та у команді   |
| ЗК 10  | Здатність вільно оперувати професійною та мистецтвознавчою термінологією українською мовою; здатність професійно викладати свої творчі ідеї усно та письмово державною мовою   |
| ЗК 11  | Здатність до самонавчання: аналізувати фактичний матеріал, а також на його основі формулювати та обґрунтовувати власні висновки; вміння визначати проблематику та самостійно поставити цілі й задачі   |

|   |  |
|---|--|
| ЗК 12   | Здатність грамотно будувати комунікацію, виходячи із цілей і ситуації спілкування  |
| ЗК 13   | Здатність використовувати технологічні пристрої та програмне забезпечення у вирішенні професійних завдань  |
| ЗК 13   | Здатність здійснювати виробничу або прикладну діяльність у міжнародному середовищі   |
| ЗК 15   | Здатність підтримувати загальний рівень фізичної активності й здоров'я для ведення активної соціальної й професійної діяльності  |
| <b>Фахові компетентності спеціальності (ФК)</b> |  |
| ФК 1  | Здатність застосувати основи архітектоніки видань, природничі і фундаментальні гуманітарні науки для концептуалізації моделей творів образотворчого мистецтва. Формування та розвиток художньо-проектного мислення; здатність створення загальної концепції художнього проекту, її обґрунтування та практична реалізація |
| ФК 2  | Здатність до візуалізації формальних і функціональних особливостей об'єкта за допомогою композиційних засобів виразності   |
| ФК 3  | Здатність здійснювати інформаційно-мистецькі дослідження з метою забезпечення новизни художньо-дизайнерських рішень і їхньої конкурентоспроможності з визначенням показників художньо-технічного рівня видань  |
| ФК 4  | Здатність до пошуку та вдосконалення індивідуальної графічної мови відповідно до мотивації проектного рішення  |
| ФК 5  | Здатність цілісно бачити та виконувати проект: композиційна єдність елементів, технічна та стилістична доцільність   |
| ФК 6  | Здатність професійно використовувати закони композиційних побудов для вирішення конкретних проектних задач   |
| ФК 7  | Здатність застосовувати відомі методи розрахунку при проектуванні художньо-технічного оформлення видань  |
| ФК 8  | Здатність застосовувати основні графічні техніки та способи створення зображення   |
| ФК 9  | Здатність розробляти робочу художньо-дизайнерську документацію, оформляти закінчені художньо-дизайнерські роботи з перевіркою відповідності розроблених проектів і художньо-технічної документації стандартам, технічним умовам та іншим нормативним документам  |
| ФК 10   | Здатність демонструвати достатньо високий рівень творчої майстерності, розуміти основні шляхи інтерпретації художнього образу у мистецтві  |
| ФК 11   | Здатність оволодівати сучасною культурою мистецтва української та сучасної графіки та здатність використовувати інформаційно-комунікаційних технологій в практичній діяльності   |
| ФК 12   | Здатність формувати базові уявлення про колір як формо- та образотворчу складову в художній діяльності графічного дизайну  |
| ФК 13   | Здатність вільно володіти комп'ютерними графічними редакторами   |
| ФК 14   | Здатність ефективного застосування набутих знань та умінь з композиції, а також засобів інтерпретації, стилізації, трансформації при вирішенні професійних творчих задач   |
| ФК 15   | Здатність генерувати авторські інноваційні пошуки в практику сучасного світового мистецтва   |
| ФК 16   | Здатність демонструвати базові уявлення про додрукарську підготовку, вимоги та технічні параметри макетів для тиражованої продукції. Сучасні уявлення про матеріали і техніки для виготовлення поліграфічної продукції   |
| ФК 17   | Здатність відтворювати традиційні та синтезувати сучасні технології в межах спеціалізації образотворчого мистецтва   |

| <b>7 – Програмні результати навчання</b> |   |
|--|---|
| <b>ЗНАННЯ</b>                            |   |
| ЗН 1                                     | Основних засад та принципів сучасної художньої діяльності в царині образотворчого мистецтва   |
| ЗН 2                                     | Різноманітних авторських (оригінальних) та друкованих технік  |
| ЗН 3                                     | Поглиблення теоретичних знань та практичних навичок з основ композиції, кольорознавства, формоутворення та вміння їх застосувати у професійній діяльності   |
| ЗН 4                                     | Базові навички побудови шрифтів, їх елементів, знання історії латинського і кириличного шрифту, виконання шрифтових композицій рукописним та текстовим шрифтом. Знання основних принципів вибору композиції шрифтового оформлення зовнішніх і внутрішніх елементів оформлення книги та іншої друкованої продукції |
| ЗН 5                                     | Історії та теорії мистецтва й історико-культурних процесів та стилістичних особливостей графіки і графічного дизайну  |
| ЗН 6                                     | Ручні графічні техніки і знання цифрових графічних редакторів та їх практичне використання  |
| ЗН 7                                     | З пластичної анатомії та уявлення про використання її в рисунку та проектній діяльності   |
| ЗН 8                                     | Поглиблення знань технологій та технік академічного рисунку і живопису  |
| ЗН 9                                     | Основних види художньої діяльності у сфері візуальних комунікацій та вміння створити індивідуальний образ кожного проекту   |
| ЗН 10                                    | Художньо-технічних виражальних засобів сучасної української графіки   |
| ЗН 11                                    | Володіти професійними знаннями, уміннями і навичками щодо зображення об'єктів предметного світу з натури, з пам'яті, з уяви   |
| ЗН 12                                    | Основних понять, термінів і значень, професійної мови спілкування в сфері образотворчого мистецтва  |
| ЗН 13                                    | Основних методів та підходів щодо організації, планування, керування та контролю робіт з художньо-технічного проектування, розроблення та виробництва різних видів поліграфічних видань   |
| ЗН 14                                    | Вітчизняного та зарубіжного досвіду оформлення друкованих видань  |
| ЗН 15                                    | Вимог нормативно-правових документів з книговидавництва   |
| ЗН 16                                    | Спеціалізованих internet-технологій (google sites, wordpress, wix) для створення сайтів в мережі Інтернет; спеціалізованих програмних продуктів з метою створення серій власних графічних робіт та їх розміщення на власних сайтах  |
| ЗН 17                                    | Основних принципів типографіки як процесу художнього формоутворення в мистецтві друкованої графіки й візуальних комунікацій архітектоніки видань, природничих і фундаментальних гуманітарних наук   |
| ЗН 18                                    | Вимог чинних державних та міжнародних стандартів, методів і засобів художньо-дизайнерського проектування поліграфічних видань   |
| <b>УМІННЯ</b>                            |   |
| УМ 1                                     | Застосовувати у власній творчості основні закони та правила композиційної організації твору, а також застосовувати різні засоби і стилістики формотворення  |
| УМ 2                                     | Застосовувати набуті знання про тенденції розвитку мистецтва авторської графіки при вирішенні професійних творчих задач   |
| УМ 3                                     | Застосовувати фотографію та фотографіку як засіб комунікації та образотворення в графічному дизайні   |
| УМ 4                                     | Уміння працювати з джерельною базою для збору інформації для її подальшого аналізу та синтезу й подальшого використання на практиці   |

|       |   |
|-------|---|
| УМ 5  | Володіти основними прийомами створення образу у сфері візуальних комунікацій. Уміти вільно застосовувати у графічних проєктах такі засоби, як візуальна метафора, символ, знак, метаморфоза, гіперболізація тощо  |
| УМ 6  | Володіти арсеналом художньо-технічних виражальних засобів сучасної української графіки, ґрунтуючись на досягненнях авторської друкованої графіки минулого   |
| УМ 7  | Використовувати у своїй творчій практиці знання основних пам'ятників мистецтва й культури, видатних творів живопису, скульптури, графіки, книги, плаката, поліграфічного мистецтва як світового, так і національного значення   |
| УМ 8  | Вільно володіти засобами, техніками й технологіями образотворчого мистецтва в області живопису й рисунка, станкової графіки, мистецтва книги, мистецтва графіки й плаката, оформлення друкованої продукції, друкованої графіки, естампа   |
| УМ 9  | Користуватися архівними матеріалами та іншими сучасними джерелами інформації, включаючи комп'ютерні технології, при вивченні, копіюванні творів графічного мистецтва й друкарства, при створенні образного ряду художнього твору в області станкової графіки, мистецтва книги, мистецтва графіки й плаката, оформлення друкованої продукції |
| УМ 10 | Формулювати образотворчими засобами, усно або письмово, свій творчий задум, аргументовано викласти ідею авторського твору й процес його створення   |
| УМ 11 | Демонструвати володіння технікою й технологією при створенні станкового твору оригінальної або друкованої графіки, макета майбутнього взірця друкованої або електронної продукції, або книги, оригіналу плаката для видання   |
| УМ 12 | Володіти основними принципами комп'ютерних технологій, використовуваних у творчому процесі художника графіка  |
| УМ 13 | Працювати із сучасними комп'ютерними технологіями й програмами в професійній діяльності при зборі інформативного матеріалу; поставити задачу художньо-дизайнерського проєктування нового видання  |
| УМ 14 | Забезпечувати дотримання екологічної безпеки проведених робіт   |
| УМ 15 | Працювати у творчому колективі з іншими співавторами й виконавцями в межах єдиного художнього задуму з метою спільного досягнення високих якісних результатів діяльності в області образотворчого мистецтва й видавничої діяльності   |
| УМ 16 | Здійснювати інформаційно-мистецькі дослідження заданої тематики; складати звіт про проведені дослідження, аналізувати отримані результати досліджень, готувати дані для оглядів та наукових публікацій; проводити дослідження зразків вітчизняного та зарубіжного образотворчого мистецтва  |

#### **8 – Ресурсне забезпечення реалізації програми**

|  |   |
|--|---|
| Кадрове забезпечення                             | Відповідно до кадрових вимог щодо забезпечення провадження освітньої діяльності для відповідного рівня ВО (додаток 2 до Ліцензійних умов), затверджених Постановою Кабінету Міністрів України від 30.12.2015 р. № 1187                                  |
| Матеріально-технічне забезпечення                | Відповідно до технологічних вимог щодо матеріально-технічного забезпечення освітньої діяльності для відповідного рівня ВО (додаток 4 до Ліцензійних умов), затверджених Постановою Кабінету Міністрів України від 30.12.2015 р. № 1187                  |
| Інформаційне та навчально-методичне забезпечення | Відповідно до технологічних вимог щодо навчально-методичного та інформаційного забезпечення освітньої діяльності для відповідного рівня ВО (додаток 5 до Ліцензійних умов), затверджених Постановою Кабінету Міністрів України від 30.12.2015 р. № 1187 |



| <b>9 – Академічна мобільність</b>          |  |
|--|--|
| Національна кредитна мобільність           | Можливість академічної мобільності, подвійного дипломування  |
| Міжнародна кредитна мобільність            | Можливість навчання за програмою міжнародної академічної мобільності, (за програмою Еразмус+ та подвійного дипломування) включеного навчання студентів |
| Навчання іноземних здобувачів вищої освіти | Навчання іноземною мовою   |

## 2. Перелік компонент освітньої програми

| Код н/д                               | Компоненти освітньої програми (навчальні дисципліни, практики, кваліфікаційна робота) | Кількість кредитів | Форма підсумкового контролю |
|---------------------------------------|---|--------------------|-----------------------------|
| 1                                     | 2   | 3                  | 4                           |
| <b>1. Цикл загальної підготовки</b>   |   |                    |                             |
| <b>Обов'язкові компоненти ОП</b>      |   |                    |                             |
| ЗО 1                                  | Рисунок і перспектива   | 33                 | екзамен/ залік              |
| ЗО 5                                  | Композиція видання  | 26                 | екзамен/ залік              |
| ЗО 9                                  | Основи перспективи і композиції   | 4                  | екзамен                     |
| ЗО 10                                 | Основи економіки  | 2                  | залік                       |
| ЗО 11                                 | БЖД та цивільний захист   | 2                  | залік                       |
| ЗО 12                                 | Живопис   | 30,5               | екзамен/ залік              |
| ЗО 16                                 | Гравюра   | 11                 | екзамен                     |
| ЗО 17                                 | Комп'ютерна графіка   | 11                 | екзамен/ залік              |
| <b>Вибіркові компоненти ОП</b>        |   |                    |                             |
| ЗВ 1                                  | Навчальні дисципліни з історії  | 2                  | залік                       |
| ЗВ 2                                  | Навчальні дисципліни з української мови   | 2                  | залік                       |
| ЗВ 3                                  | Навчальні дисципліни з філософії  | 2                  | залік                       |
| ЗВ 4                                  | Навчальні дисципліни з психології   | 2                  | залік                       |
| ЗВ 5                                  | Навчальні дисципліни з права  | 2                  | залік                       |
| ЗВ 6                                  | Навчальні дисципліни з фізичного виховання  | 5                  | залік                       |
| ЗВ 7                                  | Іноземна мова   | 6                  | залік                       |
| ЗВ 8                                  | Іноземна мова професійного спрямування  | 4                  | залік                       |
| ЗВ 9                                  | Навчальні дисципліни з екології   | 2                  | залік                       |
| <b>2. Цикл професійної підготовки</b> |   |                    |                             |
| <b>Обов'язкові компоненти ОП</b>      |   |                    |                             |
| ПО 1                                  | Іконографія, зарубіжне та українське мистецтво  | 5                  | екзамен                     |
| ПО 2                                  | Основи стилізації в ілюструванні  | 9                  | екзамен                     |
| ПО 3                                  | Історія розвитку мистецтва шрифту й орнаменту   | 4                  | залік                       |
| ПО 4                                  | Аналітичний рисунок   | 12                 | екзамен                     |
| ПО 5                                  | Історія зарубіжного книжкового мистецтва  | 3                  | залік                       |
| ПО 6                                  | Основи фотографії   | 3                  | залік                       |

| 1  | 2   | 3   | 4          |
|--|---|-----|------------|
| ПО 7   | Сучасні засоби відтворення в мистецтві шрифту й орнаменту             | 5   | екзамен    |
| ПО 8   | Пластична анатомія  | 4   | екзамен    |
| ПО 9   | Основи web-дизайну  | 2,5 | залік      |
| ПО 10  | Технологія поліграфічного виробництва                                 | 3   | залік      |
| ПО 11  | Трафаретний дизайн  | 1,5 | залік      |
| <b>Вибіркові компоненти ОП</b>                       |   |     |            |
| ПВ 1   | Навчальні дисципліни з сучасного мистецтва та проблем кольорознавства | 8,5 | екзамен    |
| ПВ 2   | Навчальні дисципліни з історія декоративно-прикладного мистецтва      | 3   | екзамен    |
| ПВ 3   | Навчальні дисципліни з графічних технік                               | 1,5 | залік      |
| ПВ 4   | Навчальні дисципліни з ілюстрування                                   | 12  | екзамен    |
| ПВ 5   | Навчальні дисципліни з дизайну реклами                                | 4   | екзамен    |
| ПВ 6   | Переддипломна практика  | 6,5 | залік      |
| ПВ 7   | Дипломне проектування   | 6   | захист     |
| Загальний обсяг <b>циклу загальної підготовки:</b>   |   |     | 146,5      |
| Загальний обсяг <b>циклу професійної підготовки:</b> |   |     | 93,5       |
| Загальний обсяг <b>обов'язкових компонент:</b>       |   |     | 171,5      |
| Загальний обсяг <b>вибіркових компонент:</b>         |   |     | 68,5       |
| у тому числі за <b>вибором студентів:</b>            |   |     | 41,5       |
| <b>ЗАГАЛЬНИЙ ОБСЯГ ОСВІТНЬОЇ ПРОГРАМИ</b>            |   |     | <b>240</b> |

### 3. Структурно-логічна схема освітньої програми

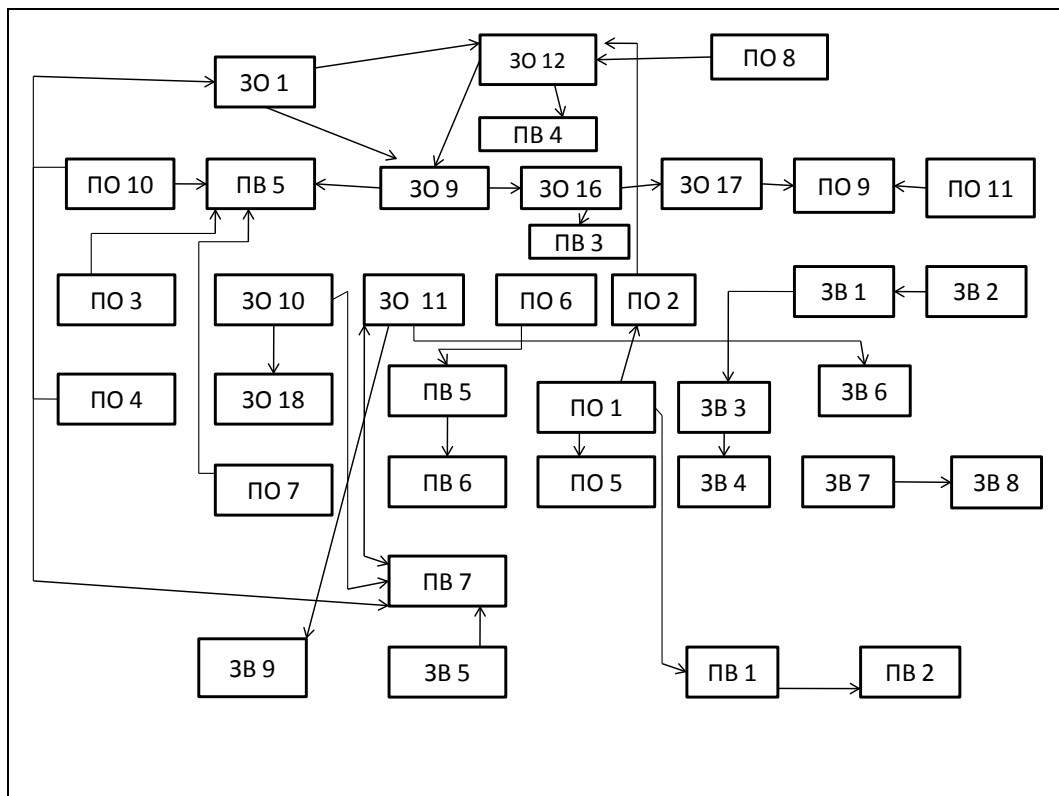

#### **4. Форма випускної атестації здобувачів вищої освіти**

Випускна атестація здобувачів вищої освіти за освітньо-професійною програмою «Образотворче мистецтво» проводиться у формі захисту кваліфікаційної роботи та завершується видачею документа встановленого зразка про присудження ступеня бакалавра з присвоєнням кваліфікації: бакалавр образотворчого мистецтва, декоративного мистецтва, реставрації зі спеціальності 023 Образотворче мистецтво, декоративне мистецтво, реставрація, за освітньо-професійною програмою «Образотворче мистецтво».

Випускна атестація здійснюється відкрито і публічно.